



පාතභේවාහැට පුරාණ මාවත්මඩු (අම්බලම්) පිළිබඳ පුරාවිද්‍යාත්මක අධ්‍යයනයක්

ටී.එච්.ජී.ඒ.කේ. ජයසූරිය¹

Abstract

Although at the present, Ambalama identified as a dwelling place of the straying animals and beggars. The past rural society, it may Exhibit as a contemporary center of their Social, economic, political and religious. When the present we are unable to get clear understanding about the started period of the ambalama and also the real nature of it owing to ambalama has been blasted already, reducing the usage of it and also lack of research reports and evidences about the ambalama. Within the time of kandyan kingdom lots of ambalam have been built all over the Country and they were ruined by now. According to this ruined creation, ambalama can be identified as a creation which is consisted in kind of values. Such as Historical, Archaeological, social, Aesthetical. Such several ruined ambalam can be seen in pathahewaheta of the mahanuwara district. The purpose of this research, situated of the ambalam, Historical and archaeological, Social Values of the ambalam and also study about the road system linked with ambalam, As well as identify the social, economic and political situation of the ancient society. Within the Hewaheta Zone able to identifying 10 ambalams. Such as marassana, godamunna, kandewela...ect. According to the

¹ සහය කතිකාවාරීණී, පුරාවිද්‍යා හා උරුම කළමනාකරණ අධ්‍යයනාංශය, සමාජවිද්‍යා හා මානවශාස්ත්‍ර පීඨය, ශ්‍රී ලංකා රජයේ විශ්වවිද්‍යාලය, anushajayasoorival@gmail.com

information got from the survey studies and interviews, these ambalam has been built based on the ancient road used in kandyan period and also guard places. Ancient society used this ambalam for various political, religious activities. Finally we able to deducible ambalama was the architectural and aesthetic illustration of contemporary Social society of kandyan period in Sri Lanka.

Key Words: Pathahewaheta ambalam, Values of ambalam, Usage of ambalama, Current Situation of Ambalam,

හැඳින්වීම

ශ්‍රී ලාංකේය අතීත අනන්‍යතාව නිරූපණය කරන්නා වූ විවිධාකාර වාස්තුවිද්‍යාත්මක නිර්මාණයන් අප සතුව පවතී. අම්බලම යනු එවන් සුවිශේෂී නිර්මාණයකි. ලාංකේය ඉතිහාසයේ අවසාන රාජධානියවන මහනුවර අවධියෙහි ගෘහ නිර්මාණ කලාවේ සුවිශේෂී අංගයක් වූ එකල නිර්මාණය කරන ලද පැරණි අම්බලම් ලංකාවේ විවිධ ප්‍රදේශවලින් වර්තමානයේ ද හඳුනාගත හැකි ය. මහනුවර සමයේ පැවති ඓතිහාසික පරිපාලන බේදීමවලට අනුව කන්දඋඩ පස් රටට අයත් හේවාහැට රටේ පාතහේවාහැට ප්‍රදේශයේ ද මෙවැනි අම්බලම් රැසක් පවතින බව හඳුනාගත හැකි අතර ඒවායෙහි ඓතිහාසික හා පුරාවිද්‍යාත්මක වැදගත්කම, උපයෝගීතාව, වාස්තුවිද්‍යාත්මක ලක්ෂණ හා වත්මන් තත්වය කෙරෙහි අවධානය යොමු කරමින් කරුණු ඉදිරිපත් කිරීම මෙහි මූලික අපේක්ෂාව යි. ශ්‍රී ලාංකේය අතීත ගැමි සමාජය තුළ අම්බලම සමකාලීන සමාජ, ආර්ථික, දේශපාලන මෙන්ම ආගමික තත්ව සමඟින් බැඳුණ නිර්මාණයක් මෙන්ම සමකාලීන ගැමි සමාජයේ කේන්ද්‍රස්ථානයක් වශයෙන් පවතින්නට ඇති නමුදු වර්තමානය වන විට විවිධ හේතු නිසාවෙන් අම්බලම් විනාශ වී පැවතීම, එහි උපයෝගීතාව හීන වීම, ඒ පිළිබඳව සිඳු කර ඇති පර්යේෂණ හා ඒවායේ වාර්තා ප්‍රමාණවත් නොවීම නිසාවෙන් මෙරට අම්බලම් ඉදි කිරීමේ ආරම්භක කාලය හා ඒවායේ පැවති මුල් ස්වරූපය පිළිබඳව පැහැදිලි අවබෝධයක් ලබා ගැනීමට නොහැකි වී ඇත.

මගීන්ගේ ප්‍රයෝජනය සඳහා මාර්ග අසල කරවන ලද විශ්‍රාම ශාලාව හෙවත් ගිමන්හළ අම්බලම වේ (දසනායක රෝහිත, 2000) අම්බලම යනු කුමක්ද යන්න එලෙස සරලව හඳුන්වා දීම කළ හැකි අතර පුරාණයේ දී ජනතාවට තම ගමන් බිමන් උදෙසා අවශ්‍ය

යාන වාහන හා මාර්ග ජාලයන් ද නිසි පරිදි නොපැවතුණ අතර මිනිසා තමන්ගේ

එම ගමනාගමන කටයුතු පයින් හා කරත්ත මගින් සිඳු කර ගන්නා ලදී. එලෙස ගමන් ගන්නා මගීන්ගේ වෙහෙස විඩාව මඟ හරවා ගැනීමේ මූලික පරමාර්ථයෙන් මෙම අම්බලම් මිනිසුන් නිතර යන එන මාවත් අසල හෝ මංසන්ධි, මුරපොළවල්, කුඹුරු හා ජල මූලාශ්‍ර ආදී ස්ථාන ආශ්‍රිතව ඉදි කර ඇති බව පැහැදිලි වේ. අම්බලම යන නිර්මාණය හැඳින්වීම උදෙසා විවිධ භාෂාවන්ගෙන් විවිධ නම් භාවිත කර ඇති බව හඳුනා ගත හැකි වේ. එනම් සංස්කෘත භාෂාවෙන් ශාලා, මධ්‍යස්ථාන, උත්තර ශාලා, අම්බර ආදී වශයෙන් ද පාලියෙන් ශාලා, ආගන්තුක ශාලා, ලෙස ද සිංහලෙන් අම්බලම, ශාලා, ඉසිඹුහල්, මාවත්මඩු, මඩම් ද ඉංග්‍රීසියෙන් Traveler’s rest, Way side Inn, Way side shelters ආදී වශයෙන් නොයෙකුත් නම් භාවිතා කරනු ලැබේ (දසනායක රෝහිත, 2000 : පි1).

මූලාශ්‍ර අධ්‍යයනය

පර්යේෂණ කලාපයේ පිහිටා ඇති අම්බලම් ආශ්‍රිතව ඓතිහාසිකත්වය හඳුනා ගැනීමේ දී ඒ පිළිබඳ ලිඛිත මූලාශ්‍ර විරල බැවින් සාපේක්ෂ වශයෙන් කාල නිර්ණය කිරීමට සිදු වේ. කෙසේ නමුත් සමස්තයක් ලෙසින් අම්බලම් පිළිබඳව අධ්‍යයනය කිරීමේ දී පහත මූලාශ්‍රයන් පාදක කරගත හැකි ය. අතීතයේ පටන් ම ශ්‍රී ලංකාවේ විවිධ අම්බලම් පැවති බව සාහිත්‍ය හා පුරාවිද්‍යාත්මක මූලාශ්‍ර අනුව හඳුනා ගත හැකි වේ. එහි දී ශිලාලේඛන, විවිධ ආගමික ග්‍රන්ථ හා සංදේශ කාව්‍යන් ප්‍රධාන වේ. තිසා වැව හෙය මත්තෙහි කරන ලද විශ්‍රාම ශාලාවක් පිළිබඳව එළු අත්තනගලු වංසයෙහි සඳහන් වන අතර පැරණි අම්බලම් හෙවත් විශ්‍රාමශාලා නිර්මාණය කළ ආකාරය පිළිබඳව තොරතුරු සද්ධර්මරත්නාවලියෙන් ද හඳුනා ගත හැකි වේ. එනම් "මාවත්බඩෙක යන එත්තවුන් සැතපෙන ලෙස තරපවුරු කොටලා සිටුරැස් ගෙයක් තනවා කැණිමඩල නංවා ශාලාව නිම වූ බවත් ".....(හෙට්ටිආරච්චි ඩී.ඊ, 1997) ආදී වශයෙන් එහි සඳහන් බව දැක්වේ. අම්බලම් පිළිබඳව ඇති ප්‍රධානම ශිලාලේඛනය ලෙස ක්‍රි.ව. 6 වන සියවසේ හිඳගල සේල්ලිපිය දැක්විය හැකි අතර විවිධ වංසකතා (චූලවංසය හා මහවංසය), සැළලිහිණි, ගිරා, මයුර, නීලකොබෝ හා පරෙවි ආදී සංදේශ කාව්‍යයන්වල ද එකල පැවති විවිධ අම්බලම් පිළිබඳව සඳහන් වී ඇත. මෙවැනි මූලාශ්‍රවල ඇති කරුණු අනුව එකල පැවති අම්බලම් හි ආකෘතිය, උපයෝගීතාව හා විවිධ සමකාලීන සමාජ හා දේශපාලනික මෙන්ම වෙනත් තොරතුරු හා පැරණි මාර්ග ජාලයන් පැතිරී තිබූ ආකාරය පිළිබඳව තොරතුරු හඳුනා ගත හැකි වේ.

අධ්‍යයන ක්‍රමවේදය

පර්යේෂණ කලාපය නිවැරදිව හඳුනාගනිමින් එහි පැරණි අම්බලම්වල පිහිටීම හඳුනාගෙන වාර්තාගතකිරීම දක්වා දත්ත හඳුනා ගැනීමට, දත්ත රැස් කිරීමට, වාර්තාගතකිරීමට, විශ්ලේෂණයට හා ඉදිරිපත් කිරීම සඳහා මූලාශ්‍ර පරිශීලනය, ක්ෂේත්‍ර අධ්‍යයනය, සම්මුඛ සාකච්ඡා පවත්වමින් කරුණු රැස් කරමින් සැලසුම්කරණය, ඡායාරූපකරණය හා විස්තරකරණය යන වාර්තාගතකරණ ක්‍රමවේදයන් ද භාවිත කරමින් මෙම අධ්‍යයනය සිදු කරන ලදී.

අධ්‍යයන ප්‍රතිඵල

පානහේවාහැට ප්‍රදේශය පර්යේෂණ කලාපය කර ගනිමින් කරන ලද මෙම අධ්‍යයනයේ දී විවිධ ඉදි කිරීම් මාධ්‍යයන්ගෙන් විවිධ පරිමාණයෙන් නිර්මාණය කරන ලද පැරණි අම්බලම් 10ක් පමණ ප්‍රමාණයක් හඳුනාගත හැකි වූ අතර නාමිකව,

- මාරස්සන පුරාණ වෙල මැද අම්බලම
- කන්දෙවෙල පුරාණ අම්බලම
- ගොඩමුන්න අම්බලම
- ගොඩමුන්න ඇල්ලකඩේ අම්බලම
- ඇලිකේවල අම්බලම
- හේවාච්ඡස අම්බලම
- දෙහල්කඩ අම්බලම
- අප්පල්ලාගොඩ අම්බලම
- තල්මුකේ අම්බලම
- උඩුවෙල උඩගම අම්බලම

ආදී වශයෙන් හඳුනාගත හැකි වේ. වර්තමානය වන විට විවිධ හේතු නිසාවෙන් විනාශයට පත් වී ඇති මෙම අම්බලම් අතරින් අම්බලම් කිහිපයක් පමණක් පුරාවිද්‍යා ස්මාරක ලෙස ලියාපදිංචි කර ඇති අතර අනෙකුත් නිර්මාණයන් පිළිබඳව යෙදවා ඇත්තේ අඩු අවධානයකි. කලාපීය අම්බලම් ආශ්‍රිත ලිඛිත සාධක විරල නිසාවෙන් ප්‍රාදේශීය ජනකතා හා වෙනත් විවිධ ද්විතීක මූලාශ්‍ර අනුව මෙන්ම එහි වාස්තුවිද්‍යාත්මක ආකෘතිය අනුව සාපේක්ෂ වශයෙන් ගත්කල මෙම අම්බලම් මහනුවර අවදියෙහි ඉදි කරන ලද පැරණි අම්බලම් ලෙසින් හඳුනාගත හැකි වේ. මෙම අම්බලම් ආශ්‍රිත වාස්තුවිද්‍යාත්මක ලක්ෂණ, උපයෝගීතාව හා වත්මන් තත්වය ආදී කරුණු පිළිබඳ පහත පරිදි කරුණු ඉදිරිපත් කළ හැකි ය.

පානහේවාහැට ප්‍රදේශයේ පවතින අම්බලම් ආශ්‍රිත ඉදි කිරීම් තාක්ෂණය හා වාස්තුවිද්‍යාත්මක ලක්ෂණ විමර්ශනය කිරීමේ දී ප්‍රධාන වශයෙන් දැව

මාධ්‍යයෙන් ඉදි කළ අම්බලම්, ශිලා මාධ්‍යයෙන් හා ගඩොල්වලින් ඉදිකළ අම්බලම් වශයෙන් වර්ග කළ හැකි ය. එසේ නැතිනම් වාස්තුවිද්‍යාත්මක ලක්ෂණ අනුව තනි පෝරුවේ හා පෝරු දෙකකින් යුත් අම්බලම් ලෙසින් වර්ග කර හඳුනාගත හැකි ය. ඒ අනුව කලාපීය අම්බලම් ගල් බෝල මත හා ගල් පාදම් මත පෝරු (අට්ටාල) දෙකක් හා තනි පෝරුවක්වන පරිදි වතුරසාකාර හා අෂ්ටසාකාර හැඩයේ කැටයම් සහිත හා රහිත දැව කණු හා ගල්කණු යොදමින් සිංහල උළු හෙවිලි කළ හතරපල වහලයකින් හා කැණිමඩලකින් සමන්විතව එක සමාන වාස්තුවිද්‍යාත්මක සැලසුමක් මත වතුරසාකාරව ඉදි කර ඇති බව පැහැදිලි වේ. එමෙන්ම වහලය මුදුනත ලෝහමය හා මැටි කොතක් ද යොදා ඇත. ඒ මගින් මහනුවර අවධියේ දැව කැටයම් කලාවේ හා වාස්තුවිද්‍යාවේ ලක්ෂණ මැනවින් නිරූපණය කරනු ලබයි. එමෙන්ම මෙලෙස පෝරු දෙකක්වන පරිදි නිර්මාණය කර තිබීමෙන් එකල කුල ක්‍රමය ද නිරූපණයවන බව දැක්විය හැකි ය. එනම් මෙහි ඇතුළු පෝරුව ප්‍රභූ පැලැන්තියට ද පිටත පෝරුව කුලහීන අයට ද වෙන් ව පවතින්නට ඇති බව පැහැදිලි වේ.

පාතභේවාහැට ප්‍රදේශයේ අම්බලම් බහුතරයක් වෙල් යායක් අසල ඉදිකර ඇති අතර ඒවායේ ඇති කැටයම් අතර බහුලව විවිධ මානව රූප, මල් මෝස්තර, සත්ව රූප හා විවිධ ජ්‍යාමිතික රටාවන් ආදිය යොදා ඇත. ගල් බෝල මත අම්බලම් ඉදි කර ඇති නිසාවෙන් එයට ඇතිවන හානි මගින් ද ආරක්ෂාව ලබා ගත හැකි ය. අම්බලම් ඇතුළත ගත්කල වාඩි වීම උදෙසා විශාල දැව කඳන් හා ශිලා මාධ්‍යයෙන් කළ චේදිකා නිර්මාණය කර ඇති අතර අප්පල්ලාගොඩ, ගොඩමුන්න ඇල්ලකඩේ හා ඇලිකේවල යන අම්බලම්වල හාග බිත්ති ද නිර්මාණය කර ඇත.

පාතභේවාහැට කලාපයේ පැරණි මාවත්මඩු ආශ්‍රිතව එකල පවතින්නට ඇති සමාජ උපයෝගීතාව විමර්ශනය කිරීමේ දී ආකාර කිහිපයක් යටතේ හඳුනා ගැනීමට හැකියාව ලැබේ. එනම් පිහිටා ඇති ස්ථානය, ආකෘතිය, ප්‍රමාණය, ඉදි කිරීම් මාධ්‍යය හා තාක්ෂණය, නිර්මාණ අරමුණ, සමකාලීන සමාජයේ සමාජ රටාව හා මිනිසාගේ චින්තනය ආදී කරුණු අනුව අම්බලමක උපයෝගීතාව ද එකිනෙකට වෙනස් විය හැකි ය. ඒ අනුව මූලික වශයෙන් අම්බලමක සමාජ උපයෝගීතාව කරුණු කිහිපයක් යටතේ පවතින්නට ඇති බව පැහැදිලි ය. එනම්, දේශපාලනික උපයෝගීතාව, ආර්ථික උපයෝගීතාව, ආගමික උපයෝගීතාව, සන්නිවේදන උපයෝගීතාව හා වෙනත් විවිධ උපයෝගීතාවන් ආදී වශයෙනි.

දේශපාලනමය උපයෝගීතාව විමසීමේ දී රජු ඇතුළු ප්‍රභූන් තම ගමන් බිමන් යෑමේ දී විඩාව නිවා ගැනීමට ගිමන්හල් ලෙසින් අම්බලම් ඉදිකර ප්‍රයෝජනයට ගැනීම, ග්‍රාමීය ජනතාව විවිධ පරිපාලනමය නීති රීති ආදිය සම්බන්ධයෙන් දැනුවත් කිරීම සඳහා ගම්සභා පැවැත්වීමට හා රජයේ අයබදු එකතු කිරීමේ මධ්‍යස්ථාන වශයෙන් යොදා ගැනීම, ගැමි සමාජයේ වෙනත් විවිධ සමීති

සමාගම් පැවැත්වීම ආදී ජනතාව එක්රැස් කිරීමේ අවස්ථා ආදිය සඳහා ගමේ අම්බලම යොදා ගත් අවස්ථා වශයෙන් හඳුනාගත හැකි අතර මාරස්සන වෙල මැද අම්බලම, කන්දෙවෙල අම්බලම හා ගොඩමුන්න අම්බලම යන අම්බලම් ගම්සභාව පැවැත්වීම හා අයබදු එකතු කිරීමට. යොදා ගෙන තිබීම හා ගොඩමුන්න අම්බලම මහනුවර අවධියේ ඉංග්‍රීසීන් විසින් විවිධ ක්‍රියාවන් සඳහා යොදා ගත්බව අනාවරණය වීමෙන් පැහැදිලි වේ. පාතහේවාහැට අප්පල්ලාගොඩ අම්බලම ග්‍රාමීය ප්‍රභූන් පිරිසක් විසින් නිර්මාණය කළ බව එහි ගල්කණුවල සටහන් කර තිබීම මගින් මේ බව තහවුරු වේ.

අම්බලමක ආර්ථික උපයෝගීතාව ද ප්‍රමුඛ වේ. මන්ද මෙම වාස්තුවිද්‍යාත්මක නිර්මාණය ගමනේ වෙහෙස මහන්සිය නිවාගැනීම උදෙසාම පමණක් නොව වෙළඳ කටයුතු උදෙසා ද යොදාගෙන තිබෙන බැවිනි. පාතහේවාහැට අප්පල්ලාගොඩ අම්බලම එවන් අම්බලමකි. එනම් ප්‍රදේශවාසීන් පවසන පරිදි මෙහි විවිධ භාණ්ඩ රැගත් මිනිසුන් පැමිණ තම භාණ්ඩ අලෙවි කිරීම හුවමාරුකර ගැනීමෙහි නිරත වූ නිසාවෙනි. එපමණක් නොව පෙර සඳහන්කළ පරිදි කන්දෙවෙල අම්බලම රජය විසින් අයබදු එකතු කිරීමේ කාර්යයට යොදා ගැනීම මගින් ද මේ බව පැහැදිලි වේ.

අම්බලමක ආගමික උපයෝගීතාව විමසීමේ දී එම ප්‍රදේශය හා බැඳුණු විවිධ ආගමික වත් පිළිවෙත් අනුව එනම් පිරික් හා ධර්ම දේශනා, ආගමික ප්‍රදර්ශන, විවිධ ආගමික පුද පූජාවන් හා පෙරහැර කටයුතු ආදිය පැවැත්වීම උදෙසා අම්බලම යන නිර්මාණය යොදා ගැනීම තුළින් ඒ තුළ ආගමික උපයෝගීතාව ද ගැබ්ව ඇති බව පැහැදිලි ය. පාතහේවාහැට ගොඩමුන්න අම්බලම දෙවරක් දළදාව තැන්පත් කර ප්‍රදර්ශනය කිරීම සඳහා යොදා ගත්බව ජනප්‍රවාදයේ හා තෙන්නකෝන් විමලානන්ද මහතාගේ උඩරට කැරැල්ල ග්‍රන්ථයේ සඳහන් වීම හා වර්තමානයේ ද එදවස සිහි කරමින් ප්‍රදේශවාසීන් දළදා වහන්සේ උදෙසා දහවල් දානය ව්‍යංජන 32කින් සමන්විතව වාර්ෂිකව එම අම්බලමේ ම පැවැත්වීම තුළින් මේ බව සනාථ වේ. එමපමණක් නොව මෙම අම්බලම හා මාරස්සන වෙල මැද අම්බලම ආදිය පාතහේවාහැට පැරණිතම රජමහ විහාරයවන සගම රජමහ විහාරයේ වාර්ෂික පෙරහැර කටයුතු උදෙසා යොදා ගැනීම මගින් ද මේ බව පැහැදිලි වේ.

අම්බලම වනාහී විටෙක පෙර සඳහන් කරන ලද අන් කිසිදු අවශ්‍යතාවක් උදෙසා නොව ගැමියන් එක්රැස් වී තම විවේකය ගත කිරීම උදෙසා නිර්මාණය කරගන්නට ඇති ස්ථානයක් ද විය හැකි ය. එනම් එකිනෙකා අතර සුභදතාව වර්ධනය කර ගැනීම, ආගිය තොරතුරු විමසීම, සතුටු සාමිවියේ යෙදීම ආදී විවිධ කාර්යන් උදෙසා භාවිත කරන්නට ඇතැයි ද සිතිය හැකි ය. මිනිසාගේ සන්නිවේදන අවශ්‍යතා ඉටු කර දුන් සන්නිවේදන මධ්‍යස්ථානයක් ලෙසින් ද අම්බලම එකල සමාජයේ වැදගත් වන්නට ඇති බව පැහැදිලි වේ. ඒ තුළින් සන්නිවේදන තාක්ෂණය නොදියුණු පැරණි ග්‍රාමීය ජන සමාජයට අම්බලම මහගු පිටිවහලක් වන්නට ඇත. මන්ද ප්‍රවාහන මාධ්‍යයද නොදියුණු එකල

මිනිසුන් දෙපයින්ම නිම කළ තම ගමනාගමනයන් හි ගිමන්හළක් වූ අම්බලම තුළට විවිධ ප්‍රදේශවල විවිධ ආගම් හා ජාතිවලට අයත් මිනිසුන් මුණ ගැසීමටන අතර එහි දී ඔවුන් එකිනෙකා අතර ඇතිවන සංවාද හා සබඳතා හේතුවෙන් ප්‍රදේශාන්තර තොරතුරු, විවිධ සංස්කෘතීන් හා තාක්ෂණයන්, නිර්මාණයන් මෙන්ම පුද්ගලයන් දැන හඳුනා ගැනීම ආදී කාර්යයන් සිදුවන නිසාවෙනි. මෙවන් තත්වයන් වත්මනෙහි ද ශේෂව පවතින මහනුවර අවධිය හා සමකාලීන යැයි හඳුනාගෙන ඇති පානහේවාහැට අම්බලම් ආශ්‍රිතව සිදුවන නිසාවෙන් මේ බව මනාව පැහැදිලි වේ.

කලාපීය අම්බලම්වල පිහිටීම හා ව්‍යාප්තිය අනුව එකල සමාජයේ පැවති පුරාණ මාර්ග ජාලයන් පිළිබඳව කරුණු අවබෝධ කරගත හැකි ය. පර්යේෂණ කලාපයේ විවිධ ගම්මාන හරහා එකල භාවිත වන්නට ඇති පැරණි මාර්ග කිහිපයක් පිළිබඳව හඳුනා ගැනීමට හැකි වූ අතර එම මාර්ගවලින් ඇතැම් මාර්ග වර්තමානයේ ද භාවිත කරනු ලබන බව හඳුනා ගැනීමට හැකියාව ලැබිණ. එනම් පර්යේෂණ කලාපය හරහා

- පුරාණ මහනුවර - බදුල්ල මාර්ගය
- පුරාණ මහනුවර - හගුරන්කෙත මාර්ගය
- මාරස්සන - මහනුවර පැරණි මාර්ගය
- කපුලියද්ද සිට මහමැදගම මාර්ගය
- මාරස්සන හා පුරාණ කන්දෙවෙල අම්බලම් අතර වෙල් යාය මැදින් වූ පැරණි මාර්ගය

ආදී මාර්ගයන් යෙදී තිබුණ බව පර්යේෂණ කලාපයේ ඓතිහාසික පසුබිම විමර්ශනය කිරීමේ දී හා අම්බලම් වල පිහිටීම අනුව ද පැහැදිලි විය. එම මාර්ගවල ව්‍යාප්තිය පහත පරිදි වන අතර ඇතැම් පුරාණ මාර්ගයන් පිළිබඳව ඓතිහාසික මූලාශ්‍රවල ද කරුණු සඳහන් වී ඇත.

පැරණි මහනුවර සිට බදුල්ල දක්වා ව මාර්ගය

මහනුවර සිට බදුල්ල දක්වා ගමන් කරන ලද පැරණි මාර්ගය අතීතයේ දී මෙම ප්‍රදේශය හරහා යෙදී තිබුණ බව ඓතිහාසික මූලාශ්‍ර හා ජනප්‍රවාදගත කරුණු අනුව ද පැහැදිලි වේ. එමෙන්ම එහි දී පර්යේෂණ කලාපයේ අම්බලම්වල ව්‍යාප්තිය ද වැදගත් විය. මෙම මාර්ගය පිළිබඳව එඩ්මන් පීරිස් මහතාට අනුව ක්‍රි.ව. 1612 - 1629 අතර කාලයේ හෝ සන්තස්ගල මහතා පවසන පරිදි ක්‍රි.ව. 1818 දී පමණ කාලයේ දී රචනා වන්නට ඇති මඟ සලකුණ නම් කාව්‍ය ග්‍රන්ථයේද සඳහන් වී ඇත. මෙම මාර්ගය කෝට්ටේ රාජධානි සමයේ පටන්ම පවතින්නට ඇති මාර්ගයක් ලෙසින් හඳුනා ගත හැකි නිසාවෙන් එඩ්මන් පීරිස් මහතාගේ ප්‍රකාශය නිවැරදි විය හැකි ය. මෙම කාව්‍ය ග්‍රන්ථය එහි ගත් කරු විසින් තම මිතුරකුට බදුල්ල සිට මහනුවරට ගමන් කිරීම සඳහා යා යුතු

මාර්ගය විස්තර කර රචනා කර ඇති අතර එහි දක්වන පරිදි මෙම මාර්ගය පහත පරිදි ව්‍යාප්ත වේ. එනම්

මැදවෙල → අලුත්වෙල → මහගල්කඩ → අලුගොල්ල → කොහොවිලඇල කහටගහරූප්පේ → ගල්පොත්ත → මිල්ලගහරූප්පේ → බෝගොඩ උමාඔය → සලාතොට → දඹෙරූප්පේ → කුප්පිටිය → සිහිල්පැත්තඳුර කොට්ටාගොඩ → මානාවෙල → වැව ගෙදර → හපුගොල්ල → හාල්තොට පරණගම → දොඩන්වතුකපල්ල → කඩවත → වළහමැරූපතන → හාල්ගරන ඔය → එළමල්පතන → කුඩා හා මාන නාන්බා කඳු → දඩුබැඳිරූප්පේ කුරුදුඔය → රත්මල්කරාන → ඔළුවාමංකඩ → බලගහරූප්පේ → මැටිවල වලුගන්හින්න → රිකිල්ලගස්කඩ → මාදන්වෙල → දියතිලකපුර → රත්මැටිය මා ඔය → මිලල → මී රූප්පේ → මාරස්සන → බෝලෑපේ → කිවුල්ලිද හරහා තළාකුඔය → අම්පිටිය → මීගොනරඹාවෙල → පල්ලේවාහල යන ස්ථාන හරහා ගමන් කිරීමෙන් බදුල්ලේ සිට මහනුවරට පිසිසීම කළ හැකි ය (හෙට්ටිආරච්චි එස්.බී, 2014 : පි.345 - 346).

කලාපයේ අම්බලම් ආශ්‍රිත වර්තමාන තත්වය විමර්ශනය කිරීමේ දී මෙම අම්බලම් විවිධ භායනකාරකවල බලපෑම, භාවිතය නොමැති බව, මිනිසාගේ නොදැනුවත්කම හා අනවබෝධය, වත්මන් සමාජ ආර්ථ ක්‍රමයේ වෙනස්කම, විවිධ සංවර්ධන ව්‍යාපෘති, පැරණි මාර්ග ජාලය වෙනස් වීම හා මේ පිළිබඳ විධිමත් අධ්‍යයන පර්යේෂණ නොකිරීම ආදී කරුණු නිසාවෙන් විවිධ හානිවලට ලක් වෙමින් විනාශයට පත් වෙමින් පවතී.

නිගමනය හා යෝජනා

මේ ආදී වශයෙන් කලාපීය අම්බලම් ආශ්‍රිත කරුණු විමර්ශනය කළ හැකි අතර ශිමන් හලක් ලෙස ප්‍රයෝජනයට ගත් අම්බලම් විටෙක රැස්වීම් ශාලාවක්, විශ්‍රාම ශාලාවක්, යුක්තිය පසිඳලන අධිකරණ ශාලාවක් හා ඇතැම්විට ධර්මශාලාවක් ලෙසින් ද යොදා ගන්නට ඇති ඓතිහාසික හා පුරාවිද්‍යාත්මකව, වාස්තුවිද්‍යාත්මකව හා ආගමිකව වැදගත්වන සමකාලීන සමාජයේ සෞන්දර්යාත්මක විස්තූවිද්‍යාත්මක නිරූපණයක් ලෙසින් අම්බලම් වැදගත් වන්නට ඇති නිගමනය කළ හැකි ය.

මෙවන් වැදගත්කමින් යුත් කලාපීය මෙම අම්බලම් පිළිබඳව විධිමත් අධ්‍යයනයක් කරමින් දත්ත නිවැරදිව වාර්තාගතකරමින් ජනතාව දැනුවත් කරමින් අම්බලම් සංරක්ෂණය කරමින් අනාගත පරපුර උදෙසා ආරක්ෂා කර පවත්වාගෙන යාම උදෙසා අවශ්‍ය කටයුතු සම්පාදනය කිරීමට අදාල ආයතන හා පුද්ගලයන් විසින් පියවර ගැනීම කළ යුතු බව ද යෝජනා කළ හැකි ය.



ඡායාරූපය 01-02. මාස්සන අම්බලමේ දැවකණුවල කැටයම්



ඡායාරූපය 03. කන්දෙවෙල පුරාණ අම්බලම

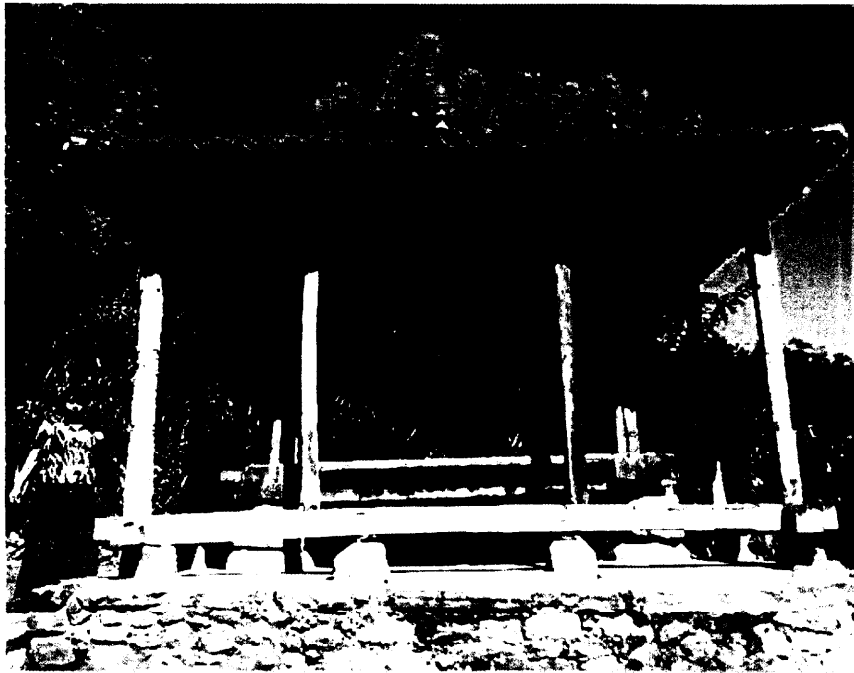

ඡායාරූපය 03. මාරස්සන අම්බලම

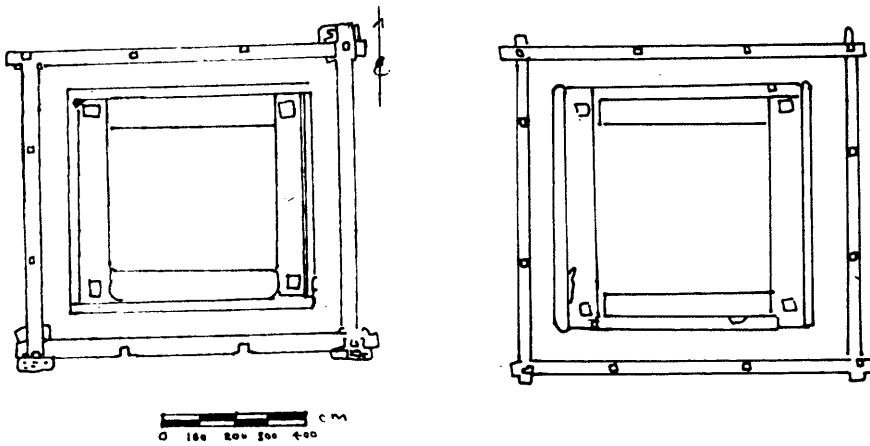

සැලසුම් 01-02- මාරස්සන අම්බලම හා කන්දෙවෙල පුරාණ අම්බලමේ බිම් සැලසුම්
(මූලාශ්‍රය :- පානතේවාහැට ගවේෂණ වාර්තාව, 2009)



ජායාරූපය - ගොඩමුන්න අම්බලම

ආශ්‍රිත ග්‍රන්ථ

කුමාරස්වාමී ඒ. කේ, මධ්‍යකාලීන සිංහල කලා, ජාතික කෞතුකාගාර දෙපාර්තමේන්තුව, 1962.

තෙන්නකෝන් විමලානන්ද, උඩරට කැරැල්ල II කාණ්ඩය, එම් ඩී ගුණසේන සහ සමාගම, 1962.

කොළඹදසනායක රෝහිත, අම්බලම සහ සමාජය, ආර්ය ප්‍රකාශකයෝ, 2000. වරකපොල

සමන් කුමාරි අජන්තා, පානහේවාහැට ප්‍රාදේශීය ලේඛම් කොට්ඨාස ගවේෂණ වාර්තාව, ප්‍රාදේශීය පුරාවිද්‍යා කාර්යාලය, 2009. මහනුවර

හෙට්ටිආච්චි එස්. ඩී, අසිරිමත් කෝට්ටේ, ශ්‍රී ජයවර්ධනපුර කෝට්ටේ මහ නගර සභාව, 2014.